

MOTOCICLETĂ ELECTRICĂ PENTRU COPII BMW R1200 RT-P



ATENȚIE!

Asamblarea produsului trebuie să fie făcută de un adult!

MANUAL DE UTILIZARE

Include instrucțiuni de asamblare

Citiți întregul manual înainte de utilizare!

Vă rugăm să păstrați acest manual pentru consultări ulterioare, deoarece conține informații importante.

A DESPRE NOUL DUMNEAVOASTRĂ VEHICUL

Felicitări pentru achiziția noii dumneavoastră motociclete.

Această motocicletă va oferi copilului dumneavoastră plăcerea condusului pentru o perioadă îndelungată. Pentru a ajuta să asigurați o utilizare sigură a produsului, vă rugăm să citiți acest manual cu atenție și să-l păstrați pentru consultări viitoare.

Urmați recomandările din acest manual, acestea sunt concepute pentru a îmbunătăți siguranța și operarea motocicletei precum și siguranța copilului dumneavoastră.

„BMW logo”, inscripțiile BMW și designul produsului inclus fac obiectul dreptului de proprietate intelectuală deținut de BMW AG.

Specificații

Baterie	12V 3.5Ah x1	
Ieșire încărcător	15V 400mA	
Intrare încărcător	220 V	
Motor	15000 rpm	

Vârsta recomandată: peste 3 ani

Timp încărcare: 10~12 ore





Capacitate de încărcare: maxim 30 kg

Dimensiunile vehiculului: 124 x 54 x 75cm

Viteză: 5 km/h

LISTA COMPONENTELOR

B

Nr. Crt	Nume componentă	Imagine	Nr. Crt	Nume componentă	Imagine	Nr. Crt	Nume componentă	Imagine
1	Corp vehicul		9	Cadru spate, stânga-dreapta		17	Șuruburi 4x15 TAB (D=8) - 4 buc	
2	Suport picioare stânga și dreapta	 stânga dreapta	10	Suport număr spate		18	Șuruburi 4x12 BAB 2 buc	
3	Roți ajutoare		11	Lumini spate		19	Șuruburi 4x15 TAB (D=7.5) - 10 buc	
4	Suport ghidon de cauciuc - 2 buc		12	Suport pentru girofarul spate		20	Șuruburi 4x18 TAB (D=8.5) - 10 buc	
5	Mâner ghidon moale - 2 buc		13	Girofar spate		21	Încărcător	
6	Vizor motocicletă		14	Cutii unelte stânga-dreapta		22	Chei - 2 buc	
7	Lumini avertizare, stânga-dreapta		15	Șuruburi 4x39 TAB (D=8) - 3 buc				
8	Cadru frontal, stânga - dreapta		16	Șuruburi 3.5x15 TAB (D=8) - 4 buc				

C ASAMBLAREA MOTOCICLETEI

1 Instalați suportul de picior de pe partea stângă (piesa nr. 2 – stânga) în locașurile prevăzute de pe partea stângă a motocicletei, identificați fiecare locaș înainte de montaj iar apoi apăsați cu forță până când fiecare clips intră în locașul prevăzut

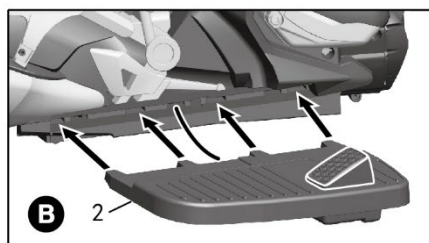
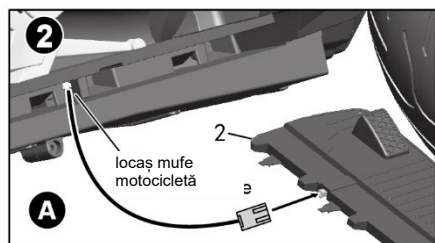
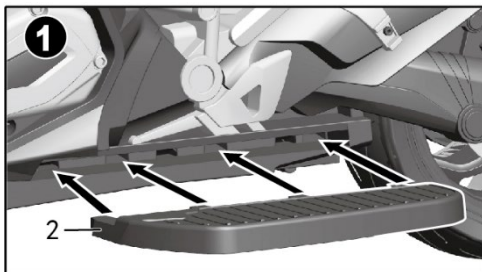

2 Instalați suportul de pedală dreapta. A Înainte de montaj conectați cablul din motocicletă în locașul prevăzut în suportul de pedală. B Montați suportul de pedală dreapta în locașurile prevăzute de pe partea dreaptă a motocicletei, identificați fiecare locaș înainte de montaj iar apoi apăsați cu forță până când fiecare clips intră în locașul prevăzut.

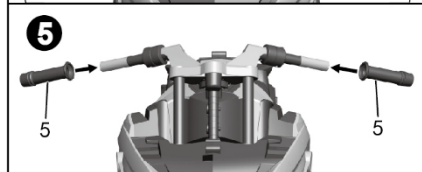
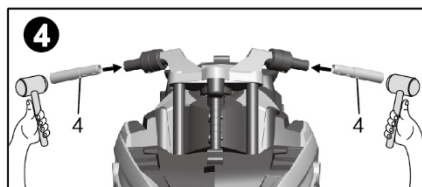
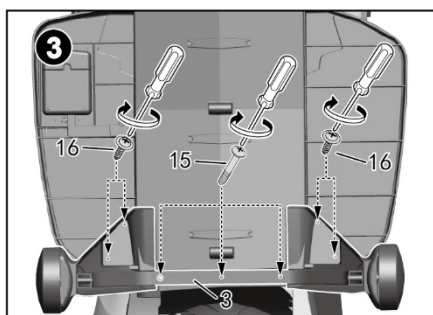

3 Montați roțile ajutătoare, în locul desemnat pe partea de dedesubt a motocicletei, apoi fixați cu șurubul 15, pe mijloc iar roțile ajutătoare cu ajutorul șuruburilor 16.

4 Folosiți un ciocănel pentru a introduce suportii ghidonului de cauciuc în ghidon (piesele nr. 4) după care se introduc mânerele de cauciuc pe ghidon (piesele nr. 5).

ASAMBLAREA MOTOCICLETEI

D

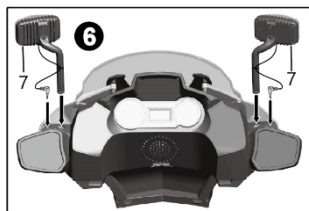

Introduceți luminile de avertizare stânga și dreapta (piesele nr. 7) în locașurile prevăzute în vizor și conectați mufele de alimentare.

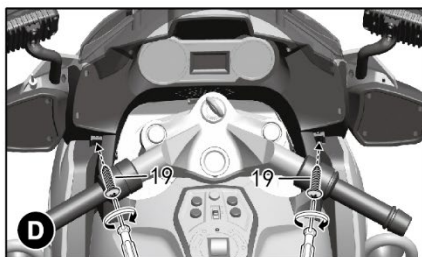
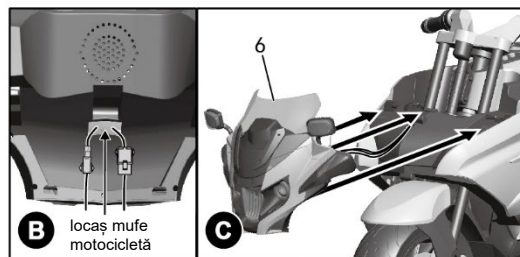
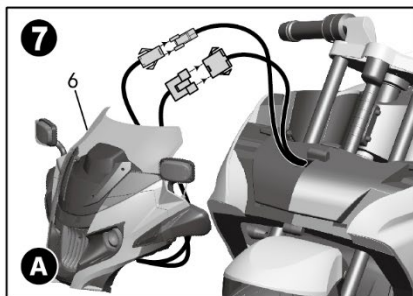

7 Montarea vizorului. A Conectați în funcție de mărime cablurile de la vizor cu cele de pe corpul motocicletei. B Toate mufele conectate le introduceți în spațiul prevăzut în interiorul vizorului pentru protecție. C Montați vizorul de corpul motocicletei aliniindu-l cu locașurile prevăzute D Fixați vizorul cu cele 2 șuruburi prevăzute (piesa nr. 19).

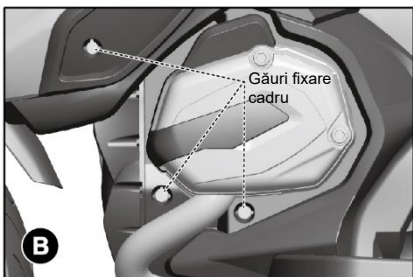
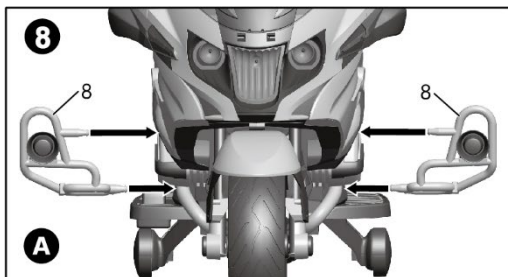

7 Montarea cadrelor frontale stânga și dreapta (piesele nr. 8), se face prin potrivirea cadrelor la găurile de montaj din cadrul motocicletei conform desenului B, aliniind fiecare clemă de montaj pe gaura prevăzută și introducerea ei fermă în locaș.

D ASAMBLAREA MOTOCICLETEI

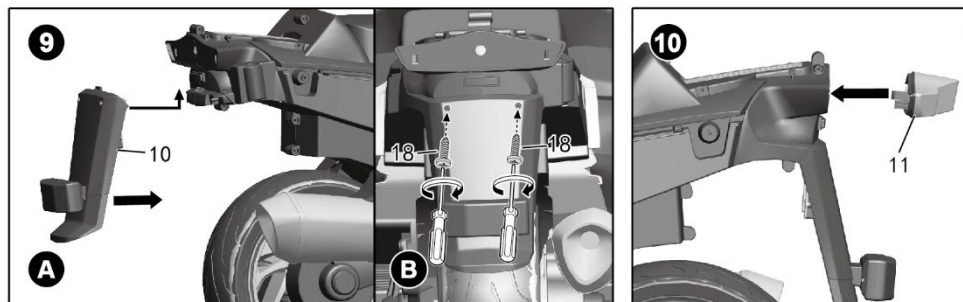

A Introduceți suportul spate (piesa nr. 10) în locul prevăzut și apăsați pentru poziționare.

B fixați-l cu șuruburi (piesa nr. 18)

Introduceți ansamblul luminilor spate (piesa nr. 11) în locul prevăzut în spate partea de sus

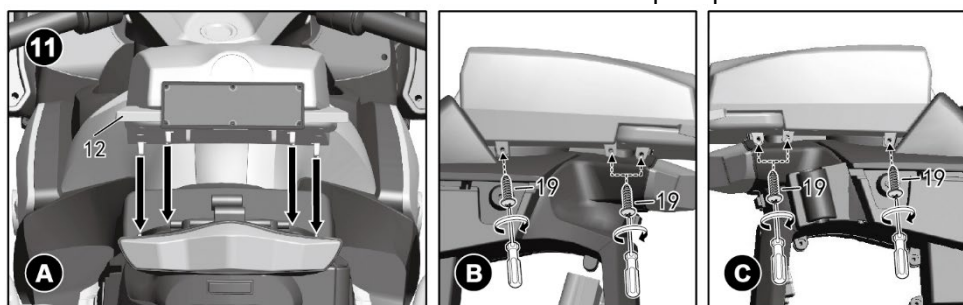

Montați suportul girofarului (piesa nr. 12) în poziția prevăzută în partea din spate, aliniind fiecare clemă înainte de montare, apăsați ferm pentru fixare după care fixați cu șuruburi (piesa nr. 19), pe ambele părți ale motocicletei.

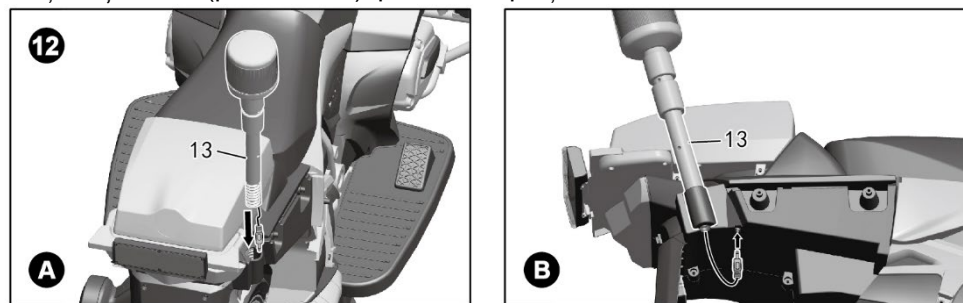

Introduceți girofarul (piesa nr. 13), introducând cablul de alimentare prin gaura de montaj și fixați-l bine pe poziție

Lăsați puțin motocicleta pe o parte și introduceți mufa de alimentare a girofarului în conectorul prevăzut, conform imagine **B**

ASAMBLAREA MOTOCICLETEI

D

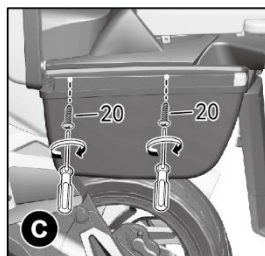
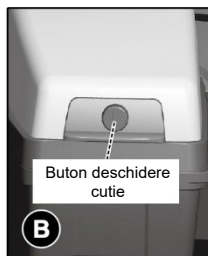
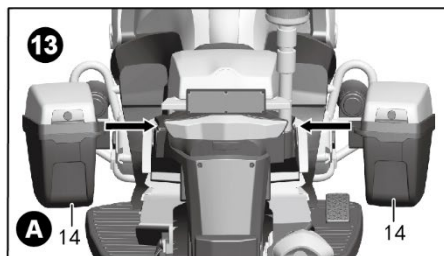

Întâi, montați cutiile de unelte pe ambele părți ale motocicletei (piesele nr. 14), în pozițiile prevăzute pe fiecare parte în partea din spate a motocicletei. După cum arată imaginea B, deschideți fiecare cutie prin apăsarea butonului prevăzut, după care fixați cutia de motocicletă utilizând șuruburi (piesa nr. 20), pentru a fixa ambele cutii pe ambele părți ale motocicletei conform imaginii C.

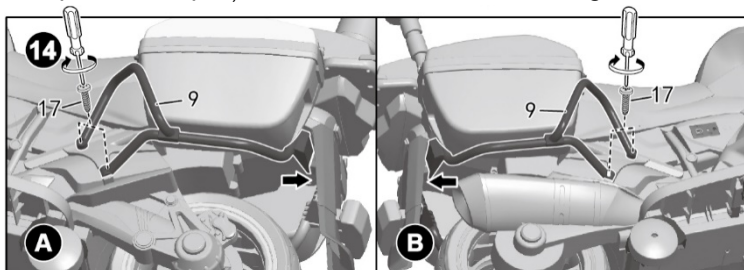

Aliniați cleme de montaj ale grilajelor spate (piesele nr. 9) cu găurile din caroseria motocicletei, atât pe partea stângă cât și pe dreapta utilizând șuruburile prevăzute în acest scop (piesa nr. 17). Apoi, deschideți cutia de unelte și montați și aici un șurub pentru fixarea grilajului spate, operația se va face pe ambele părți.

D ASAMBLAREA MOTOCICLETEI

Opțiunea A

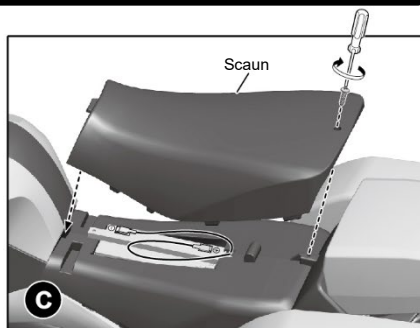
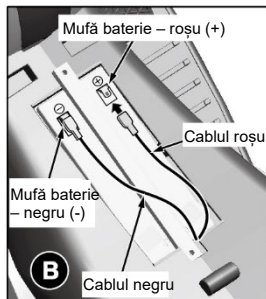

Opțiunea B

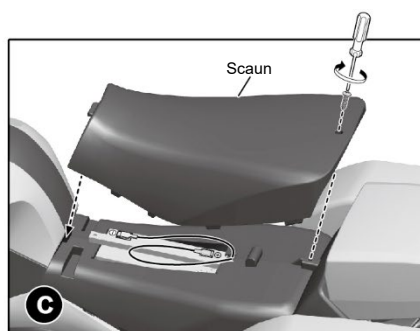
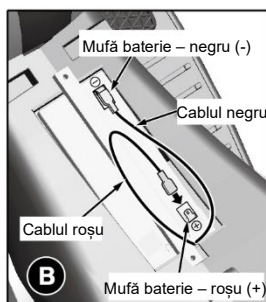

A Desfaceți scaunul desfăcând șurubul de fixare și ridicați scaunul. **B** Conectați bateria respectând polaritatea, cablul roșu la mufa roșie (+) iar cablul negru la mufa neagră (-). **ATENȚIE!** Inversarea produce un scurt-circuit. **C** Montați înapoi scaunul după conectarea bateriei, prin strângerea șurubului prevăzut.

Schimbarea siguranței de protecție la scurt-circuit

1. Siguranța de protecție la scurt-circuit este montată sub suportul de susținere al girofarului
2. Când se produce un scurt-circuit, siguranța automat întrerupe alimentarea și deschide circuitul, după rezolvarea problemei de scurt-circuit, siguranța se poate recupla automat și reconectează circuitul electric.
3. Când motocicletă nu se mișcă chiar dacă bateria mai are suficient curent, verificați dacă circuitul electric este deschis sau în scurt-circuit.

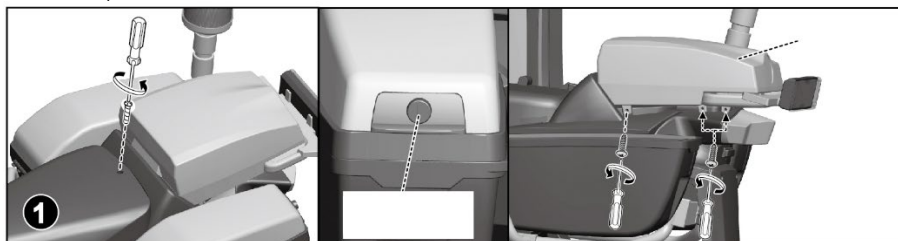

ASAMBLAREA MOTOCICLETEI

D

Opțiunea A

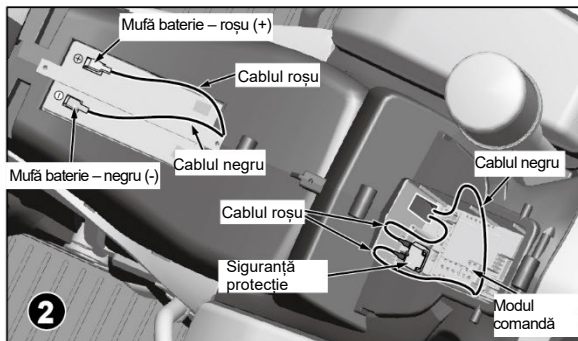
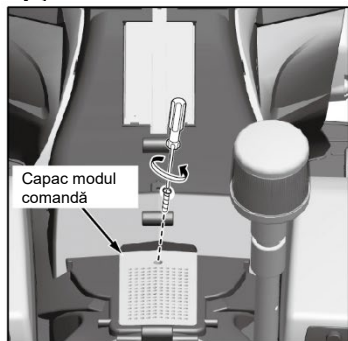

ATENȚIE!

Pericol incendiu!
Folosiți doar siguranță de 7A
pentru protecție scurt-circuit

Opțiunea B

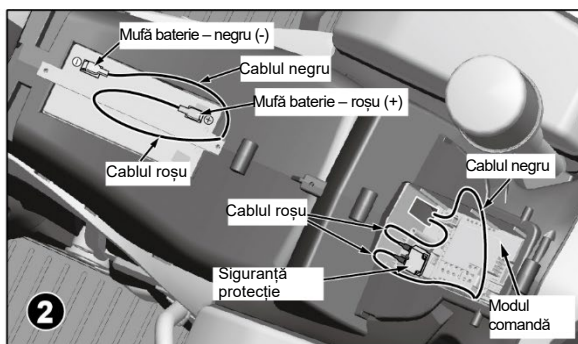
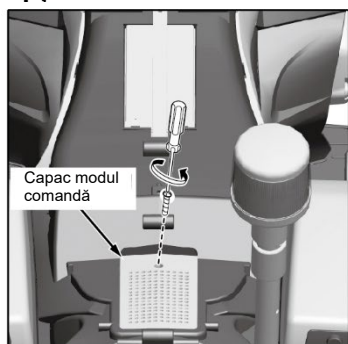

ATENȚIE!

Pericol incendiu!
Folosiți doar siguranță de 8A
pentru protecție scurt-circuit

E OPERARE ȘI FUNCȚIONARE

1. **Funcția de pornire:** rotirea cheii, se pot auzi sunetele pornirii motorului și sunet de accelerare rapidă, se pot aprinde două lumini de panou, iar voltmetrul din mijloc arată tensiunea bateriei.
2. **Funcțiile butoanelor de pe rezervorul de benzină:** există două butoane pentru muzică în partea dreaptă și în partea stângă: oricare dintre cele două butoane de muzică poate oferi trei melodii, iar o melodie este reluată atunci când este apăsat butonul; unul este un buton de avertizare; unul este un buton pentru claxon; butonul din mijloc este un buton de avertizare și alarmă continuă; cele trei lămpi de avertizare (girofaruri) clipesc împreună când butonul este apăsat o dată; cele trei lămpi de avertizare (girofaruri) dau și o alarmă sonoră când butonul este apăsat din nou; lămpile de avertizare (girofaruri) și alarmă sunt oprite când butonul este apăsat din nou.
3. **Funcție înainte/înapoi:** În fața scaunului există un comutator de stabilire a direcției înainte, înapoi. Poziția din mijloc este pentru oprire (parcare). Pentru poziția înainte este aprins ledul pentru înainte; pentru poziția înapoi este aprins ledul de mers înapoi.
4. **Trei trepte de viteză de înaintare:** există un comutator de viteză (viteză 1, viteză 2 și viteză 3) pe rezervorul de benzină. Atunci când este ales sensul de mers înainte, comutatorul de viteză se activează pentru a permite selectarea uneia din cele trei viteze de înaintare diferite; când motocicletă merge înainte, toate luminile exterioare se pot aprinde.
5. **Viteza de mers înapoi:** a doua treaptă de viteză este pentru mers înapoi.
6. **Funcția de schimbare a vitezei din pedală:** în orice treaptă de viteză, viteza se poate ajusta și în funcție de gradul de apăsare al pedalei de accelerație: viteza crește dacă pedala este apăsată din ce în ce mai mult și scade dacă forța de apăsare se reduce.
7. **Motorul de acționare este în spate:** cutia de viteze a motorului electric oferă o putere puternică pentru mers înainte/înapoi.
8. **Funcția de frânare lentă înapoi/înapoi:** Indiferent dacă motocicletă se deplasează înainte sau înapoi, în timpul frânării, va exista aproximativ 1 secundă întârziere până intră în funcțiune frânarea.
9. **Funcția de protecție la încărcare:** toate funcțiile care sunt alimentate de baterie vor fi dezactivate atunci când bateria se încarcă.
10. **Protecția de joasă tensiune a bateriei:** Atunci când tensiunea bateriei este mai mică de 8V (pentru opțiunea A) sau de 4,2V (pentru opțiunea B), toate funcțiile care sunt alimentate de baterie nu vor fi disponibile (funcții controlate de microcip);
11. **Funcția de stocare a cutiei de unelte:** apăsați butonul pentru a deschide cutia de unelte, unde există un spațiu mare pentru a stoca jucării sau alte lucruri diverse ale copiilor și pentru a-și cultiva capacitatea de a sorta și depozita obiecte.

OPERARE ȘI FUNCȚIONARE

D

12. Înainte de a conduce motocicletă electrică, porniți motorul rotind cheia. Nu țineți comutatorul de viteză apăsat la pornire. (Notă: Dacă țineți comutatorul de viteză apăsat la pornire, motocicletă electrică nu poate fi condusă).
13. Funcție de protecție la repaus prelungit: Motocicleta se va opri dacă va intra în starea de repaus, adică nu este operată timp de 30 de minute. Dacă trebuie să fie pornită din nou, comutatorul de alimentare (comutatorul cu cheia) trebuie mai întâi pus pe poziția oprit și apoi din nou pe pornit.

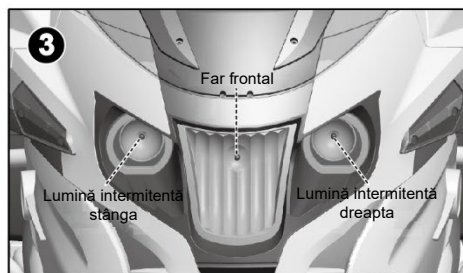
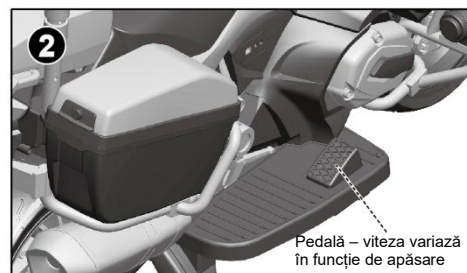
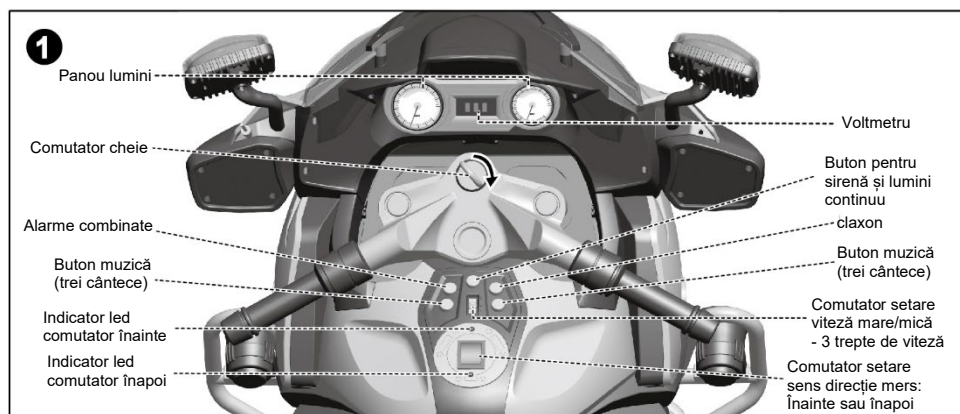

ÎNCĂRCAREA BATERIEI

E

ATENȚIE!

DOAR UN ADULT POATE ÎNCĂRCA ȘI REÎNCĂRCA BATERIA

ATENȚIE!

Acest produs este prevăzut cu **Protecție la încărcare**: în timpul încărcării, toate funcțiile vor fi oprite! **DOAR UN ADULT POATE ÎNCĂRCA ȘI REÎNCĂRCA BATERIA!**

- BUTONUL DE PORNIRE trebuie să fie în poziție ÎNCHIS în timpul încărcării.
- Ciclul mediu de încărcare este de 9-10 ore.

**NU PUNEȚI MOTOCICLETA LA ÎNCĂRCAT IMEDIAT DUPĂ MONTAJ!
FOLOȘIȚI VEHICULUL PÂNĂ CÂND VOLTMETRUL INDICĂ VALOAREA 7,
DUPĂ CARE ÎNCĂRCAȚI 14 ORE, PRIMELE 2 ÎNCĂRCĂRI!**

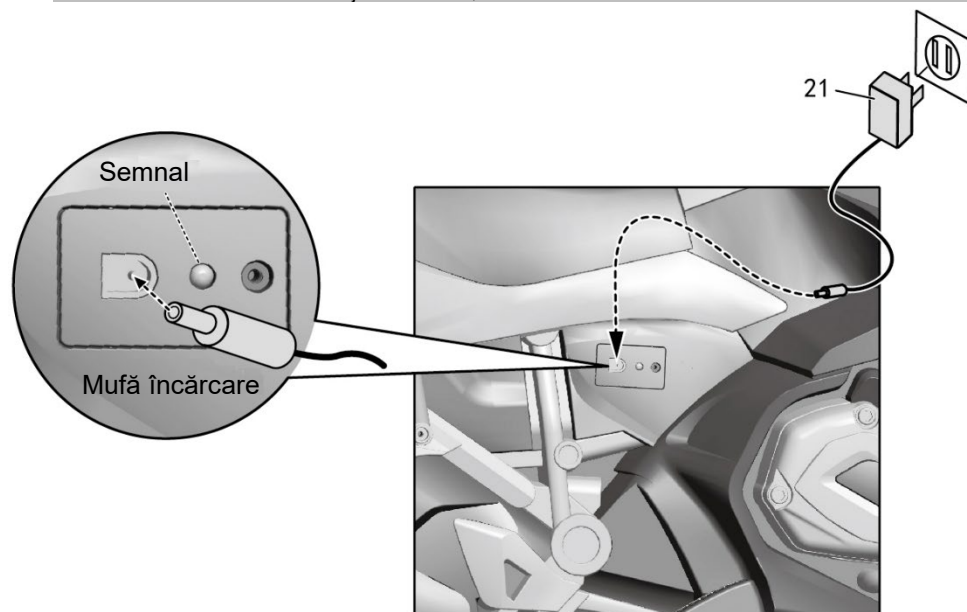

1. Conectați mufa încărcătorului în portul de încărcare (sub scaun)
2. Conectați ștecărul încărcătorului la o priză de perete. Bateria va începe să se încarce (NU FOLOȘIȚI PRELUNGITOARE).
3. Pe durata încărcării ledul de la indicator stare se va colora în roșu și apoi se va face verde după ce încărcarea este completă

I SIGURANȚĂ



PREVENIȚI ACCIDENTĂRILE:

- **NU LĂSAȚI NICIODATĂ COPIII NESUPRAVEGHEAȚI! ESTE NECESARĂ SUPRAVEGHEREA DIRECTĂ DE CĂTRE ADULȚI!** Supravegheați întotdeauna copilul când acesta este în autovehicul.
- Această jucărie trebuie utilizată cu grijă întrucât este necesară îndemânare pentru a evita căderile sau coliziunile care cauzează leziuni utilizatorului sau terților.
- Trebuie purtat echipamentul de protecție.
- Este interzisă utilizarea pe străzi, lângă mașini, sau pe lângă înclinări abrupte sau scări, piscine sau alte corpuri de apă.
- Purtați întotdeauna încălțăminte, stați întotdeauna așezați pe scaun.
- A nu se utiliza în trafic.
- Greutatea maximă a utilizatorului este 30 kg.
- Această jucărie nu are frână.

ATENȚIE!

- **PERICOL DE SUFOCARE!** Neindicat copiilor sub 36 de luni.
- Trebuie asamblat de un adult.

Reguli pentru condusul sigur

- Țineți copiii în arii sigure pentru condus:
 - Este interzisă utilizarea pe stradă, lângă autovehicule, în spațiile verzi, sau pe lângă înclinări abrupte sau scări, piscine sau alte corpuri de apă;
- Utilizați jucăria doar pe suprafețe plane. Cum ar fi în casă, în grădină sau locul de joacă.
- A nu se utiliza pe întuneric. Copilul poate întâlni obstacole neașteptate și se poate accidenta. Utilizați autovehiculul doar pe timpul zilei sau într-o arie bine iluminată.
- Este interzisă schimbarea circuitului sau adăugarea de alte componente electrice
- Inspectați firele și conexiunile vehiculului periodic.
- Nu lăsați copiii să atingă roțile sau să stea lângă acestea când motocicletă este în mișcare.

ÎNTREȚINERE**J**

- Este responsabilitatea părinților de a verifica principalele componente ale jucăriei înainte de utilizare, trebuie să examineze cu regularitate potențialele pericole, precum bateria, încărcătorul, cablul sau firul, mufa, șuruburile care fixează incinta altor componente și în cazul unei astfel de deteriorări, jucăria nu trebuie utilizată până când deteriorarea nu a fost eliminată în mod corespunzător.
- Asigurați-vă că componentele din plastic ale vehiculului nu sunt crăpate sau sparte.
- Ocazional, utilizați un ulei ușor pentru a lubrifia componentele în mișcare cum ar fi roțile.
- Parcați vehiculul în interior.
- Feriți vehiculul de sursele de căldură precum cuptoare sau radiatoare. Componentele din plastic se pot topi.
- Reîncărcați bateria după fiecare utilizare. Doar un adult poate manipula bateria. Reîncărcați bateria cel puțin o dată pe lună dacă motocicletă nu este utilizată.
- Nu spălați vehiculul cu un furtun. Nu spălați vehiculul cu săpun și apă. Nu conduceți vehiculul pe vreme ploioasă sau zăpadă. Apa va deteriora motorul, sistemul electric și bateria.
- Curățați vehiculul cu o cârpă moale, uscată. Pentru a restabili luciul, utilizați un lac de mobilă fără ceară. Nu utilizați ceară de mașină. Nu utilizați agenți de curățare abrazivi.
- Nu împingeți sau trageți vehiculul. Există riscul să stricați motorășele!
- Nu utilizați vehiculul în gunoaie, nisip sau pietriș fin care ar putea deteriora componentele în mișcare, motoarele sau sistemul electric.
- Când nu este utilizat, toate sursele electrice trebuie oprite. Opriți întrerupătorul și deconectați bateria.

Problemă	Cauză posibilă	Soluție
Motocicleta nu funcționează	Baterie slabă	Reîncărcați bateria
	Siguranța de scurt-circuit a sărit	Schimbați siguranța, vezi capitolul despre siguranță
	Conectorul bateriei sau firele sunt desprinse	Verificați dacă conectorii bateriei sunt conectați ferm. Dacă firele sunt slabe în jurul motorului vă rugăm să contactați distribuitorul dumneavoastră.
	Bateria este moartă	Înlocuiți bateria, vă rugăm să contactați distribuitorul dumneavoastră
Vehiculul nu merge foarte mult	Bateria nu este încărcată suficient	Verificați dacă conectorii bateriei sunt conectați ferm în timpul reîncărcării
	Bateria este veche	Înlocuiți bateria, vă rugăm să contactați distribuitorul dumneavoastră
Vehiculul merge greu	Baterie slabă	Reîncărcați bateria, vă rugăm să contactați distribuitorul dumneavoastră.
	Bateria este veche	Înlocuiți bateria, vă rugăm să contactați distribuitorul dumneavoastră
	Vehiculul este supraîncărcat	Reduceți greutatea de pe vehicul
	Vehiculul este utilizat în condiții vitrege	Evitați utilizarea vehiculului în condiții vitrege, vezi <Siguranță>.
Vehiculul trebuie împins pentru a merge înainte	Contact slab al firelor sau conectoarelor	Verificați dacă conectorii bateriei sunt conectați ferm. Dacă firele sunt slabe în jurul motorului, vă rugăm să contactați distribuitorul dumneavoastră.
	„Punct mort” la motor	Un „punct mort” înseamnă că energia electrică nu este livrată motorului, vehiculul trebuie reparat. Vă rugăm să contactați distribuitorul dumneavoastră
Schimbare dificilă a sensului de mers înainte sau înapoi	Schimbare sens de mers în timp ce vehiculul este în mișcare	Opriti complet vehiculul și efectuați schimbarea sensului de mers, vezi <Utilizați noua dumneavoastră motocicletă>
Zgomote tari de măcinare sau clicuri de la motor sau cutia de viteze	Motorul sau angrenajele sunt deteriorate	Vă rugăm să contactați distribuitorul dumneavoastră.
Bateria nu se reîncarcă	Conectorul bateriei sau conectorul adaptorului este slăbit	Verificați dacă conectorii bateriei sunt conectați ferm.
	Încărcătorul nu este conectat	Verificați dacă încărcătorul bateriei este conectat la o priză de perete funcțională.
	Încărcătorul nu funcționează	Vă rugăm să contactați distribuitorul dumneavoastră.
Încărcătorul se simte cald la încărcare	Acest lucru este normal și nu este un motiv de îngrijorare	

Service autorizat: SC ZULMIRE SRL, str. Grozești Nr. 5, Constanța, telefon: 0734.728.120

Citiți acest manual și ghidul de depanare integral înainte de a suna. Dacă tot mai aveți nevoie de ajutor pentru a rezolva problema Vă rugăm să contactați distribuitorul dumneavoastră.

SIGURANȚĂ

L

Pentru a evita pierderea de putere, urmați următoarele recomandări:

- Nu supraîncărcați vehiculul.
- Nu tractați nimic în spatele vehiculului.
- Nu conduceți peste pante abrupte.
- Nu dați peste obiecte fixe, lucru care poate cauza rotirea roților în gol, cauzând supraîncălzirea motorului.
- Nu conduceți pe vreme foarte călduroasă, componentele se pot supraîncălzi.
- Nu permiteți pătrunderea apei sau altor lichide la baterie sau alte componente electrice.
- Nu modificați sistemul electric. Acest lucru poate crea un scurtcircuit, determinând sărirea siguranței.



Aruncarea bateriei

- Bateria dumneavoastră conține plumb-acid sigilat, ea trebuie reciclată sau aruncată într-un mod ecologic.
- Nu aruncați bateria dumneavoastră plumb-acid în foc. Bateria poate exploda sau poate prezenta scurgeri.
- Nu aruncați o baterie plumb-acid în gunoiul dumneavoastră menajer, obișnuit. Incinerarea, depozitarea deșeurilor sau amestecarea bateriilor plumb-acid sigilate cu gunoiul menajer este interzisă prin lege.

IMPORTATOR:

SC ZULMIRE SRL

str. Grozești Nr. 5

Constanța

telefon: 0734.728.120

email: office@premierkids.ro



Urmăriți pagina noastră de Youtube unde găsiți filmări cu instrucțiuni de asamblare și utilizare la toate produsele importate.

<http://youtube.com/premierkids>



Urmăriți pagina noastră de Facebook unde găsiți informații despre apariția unor produse noi, apariția unor filmări noi, promoții curente sau unde puteți să ne puneți întrebări.

<https://www.facebook.com/premierkidsconstanta/>